

**1** STAMPA CM 60 x 195 (CON PROLUNGA)

La stampa, in alto e in basso, deve avere un margine di 6 cm (lunghezza stampa = cm 195 dell'immagine + cm 12 dei due margini = cm 207).

Ciascun margine va piegato sul retro della stampa e fissato con del nastro biadesivo in modo da formare delle asole.

Da entrambe le asole vanno poi ritagliati due quadratini cm 1,5 x 1,5 secondo queste misure:

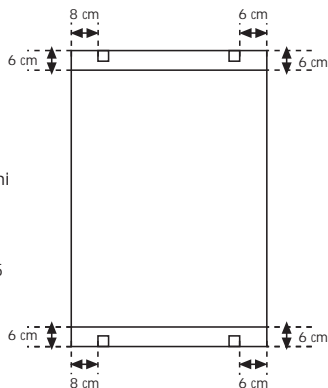

**2** PER SFRUTTARE  
L'ESPOSITORE  
IN MODALITA'  
BIFACCIALE



## 1 STAMPA CM 60 x 125

La stampa, in alto e in basso, deve avere un margine di 6 cm (lunghezza stampa = cm 125 dell'immagine + cm 12 dei due margini = cm 137).

Ciascun margine va piegato sul retro della stampa e fissato con del nastro biadesivo in modo da formare delle asole.

Da entrambe le asole vanno poi ritagliati due quadratini cm 1,5 x 1,5 secondo queste misure:

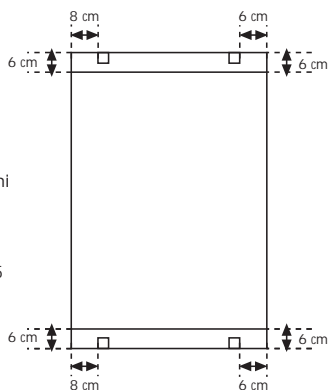

## 2 PER SFRUTTARE L'ESPOSITORE IN MODALITA' BIFACCIALE

